



NOREP
INTERNATIONAL

NOREP INTERNATIONAL
PRÉSENTE SON

**NOUVEAU SYSTEME
DE CABLAGE
INTELLIGENT :**
Le LED'Sinno-2



AGRICULTURE



REMORQUE



POIDS LOURDS



AUTOMOBILE

NOREP Design
NOREP Développement
NOREP Création
NOREP à votre écoute

NOREP INTERNATIONAL PRÉSENTE SON NOUVEAU SYSTEME DE CABLAGE INTELLIGENT : **Le LED'Sinno-2**

▼ FEU MULTIFONCTIONS COMPACT



ÉCLAIREUR DE PLAQUE LATÉRAL
OU SIDE MARKER

ÉCLAIREUR DE PLAQUE

ÉPAISSEUR : 35 mm

LES PLUS NOREP



Masques
personnalisables
grâce à un grand choix
de coloris

BREVETE

▼ SYSTEME BREVETE NOREP

1 Boitier de connexion intégré intelligent

Les feux et les boitiers de connexion
répartissent le signal à l'ensemble
du système intelligemment.

Branchement simple **“plug and play”**

2 Fixation par rainure en T

Choisissez :

- 1/ vos vis ou rivets
- 2/ votre longueur de matière
- 3/ votre entre axe

Clippez facilement :

- 1/ vos feux de gabarit
- 2/ vos rampes
- 3/ vos réfléchissants



LES AVANTAGES DU LED

- 1 - **Grande résistance** aux chocs et vibrations
- 2 - **8 à 10 fois plus économique** qu'une ampoule classique
- 3 - **Durée de vie 20 fois supérieure** à une ampoule classique
- 4 - **Sécurité renforcée** grâce à l'éclairage instantané
- 5 - **Étanchéité garantie**
- 6 - **Gain de place** grâce au **format compact**
- 7 - **Visibilité optimum** grâce au rendu couleur IRC excellent

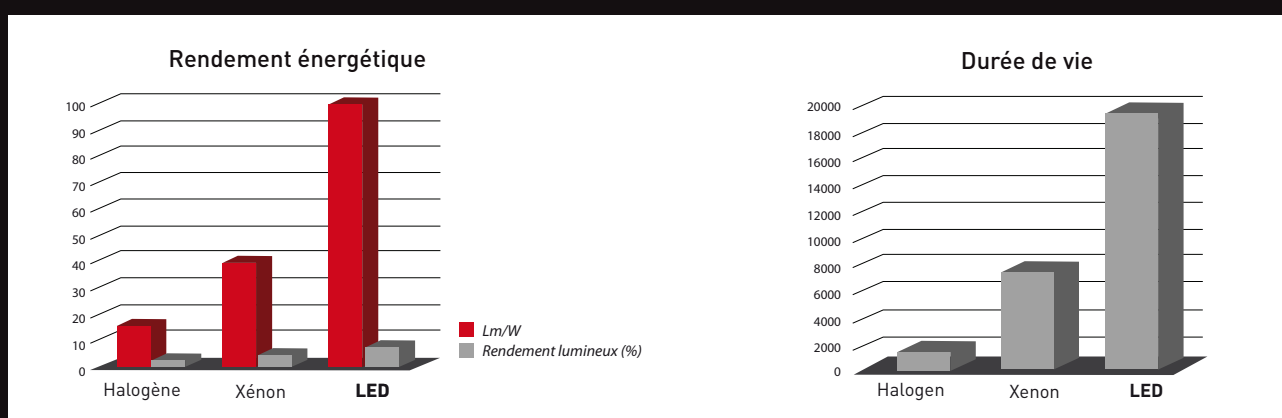

NOREP
INTERNATIONAL

TOUS POUR UN, UN POUR TOUS !

(ALEXANDRE DUMAS)

▼ CABLAGE PLUG AND PLAY IP69K

CONSTITUEZ VOTRE KIT FAISCEAU ETANCHE **IP69K**

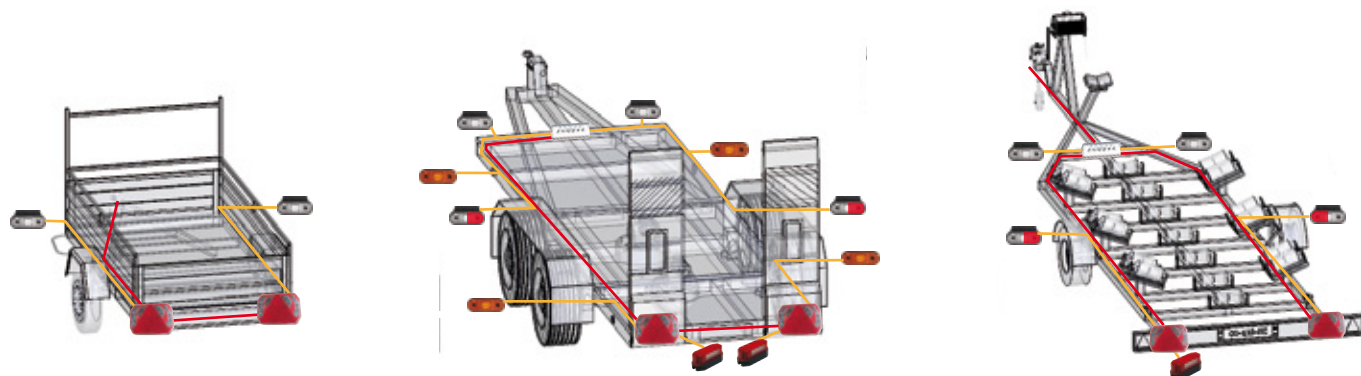

▼ UN GRAND CHOIX DE FONCTIONS

REF NOREP	LED'Sinno-2	STOP	VEILLEUSE	CLIGNOTANT GAUCHE	CLIGNOTANT DROIT	BROUILLARD	RECU	ECLAIREUR DE PLAQUE LATÉRAL	ECLAIREUR DE PLAQUE INFÉRIEUR	SIDE MARKER (OPTION)	TRIANGLE
520080	7 fonctions +1	•	•	•		•	•	•		•	•
520081	7 fonctions +1	•	•		•	•	•	•		•	•
520083	7 fonctions +1	•	•	•		•	•		•	•	•
520071	6 fonctions +1	•	•		•	•	•			•	•
520073	6 fonctions +1	•	•	•		•	•			•	•
520070	6 fonctions +1	•	•	•		•		•		•	•
520072	6 fonctions +1	•	•		•		•	•		•	•
520074	6 fonctions +1	•	•	•		•			•	•	•
520061	5 fonctions +1	•	•		•		•			•	•
520060	5 fonctions +1	•	•	•		•				•	•
520062	6 fonctions +1	•	•		•	•		•		•	•
520051	5 fonctions +1	•	•		•	•				•	•
520050	5 fonctions +1	•	•	•			•			•	•
520041	4 fonctions +1	•	•	•						•	•
520042	4 fonctions +1	•	•		•					•	•
520054	5 fonctions doublées +1	•	•	•				•		•	•
520055	5 fonctions doublées +1	•	•		•			•		•	•
520056	5 fonctions doublées +1	•	•	•					•	•	•
520044	4 fonctions doublées +1	•	•		•					•	•
520045	4 fonctions doublées +1	•	•	•						•	•

• Intégré • En option



NOREP
INTERNATIONAL

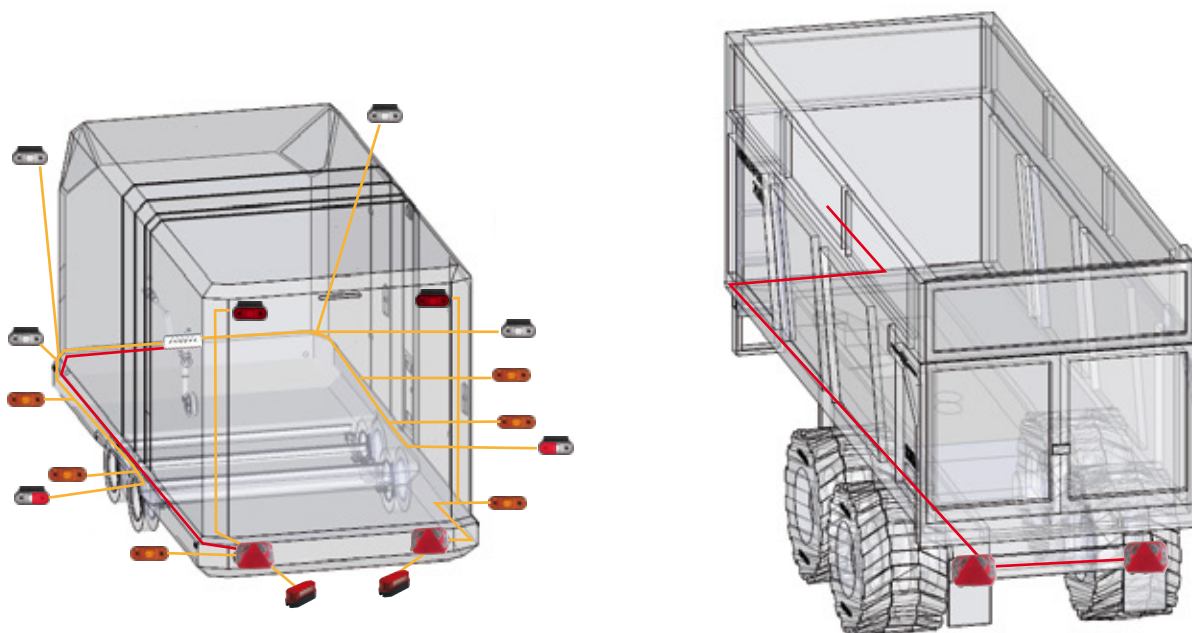

▼ UNE GAMME COMPLETE D'ACCESSOIRES ET DE CABLES

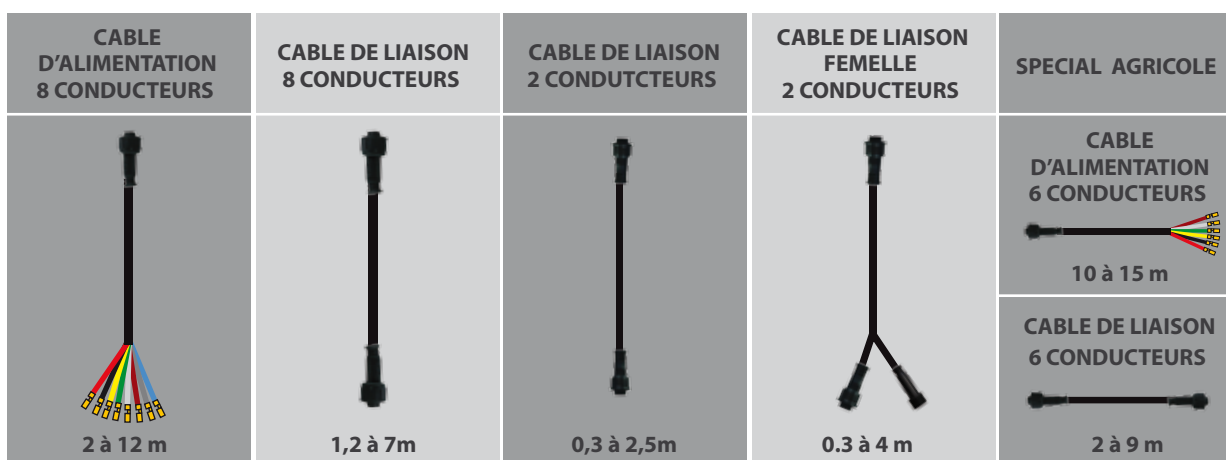

▼ FEU DE SIGNALISATION MULTI-TENSIONS

UTILISABLE DE **10 A 30 VOLTS**



NOREP
INTERNATIONAL

NOREP INTERNATIONAL

24, rue Lavoisier
45800 Saint Jean de Braye
France
T. : +33 2 38 70 94 71
F. : +33 2 38 70 94 79



**Région
Centre**

Contactez-nous sur notre site :
www.norepinternational.fr
norepinternational@wanadoo.fr